

BioTec

Das saubere Entsorgungssystem

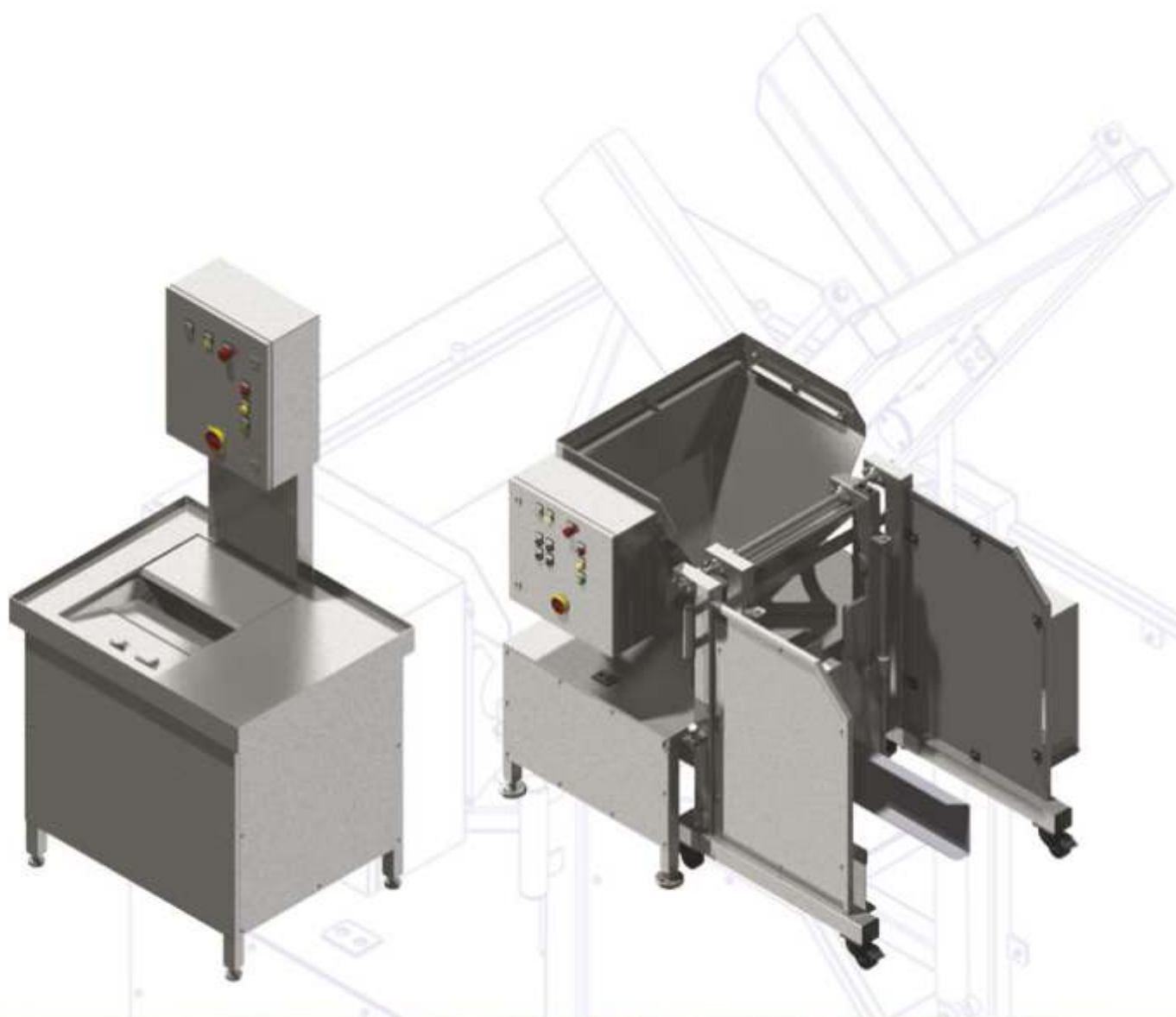

smellwell®
natürlich · hygienisch · erfrischend

BioTec

Das saubere Entsorgungssystem

Smellwell **BioTec** Entsorgungssystem besteht aus einer oder mehreren Eingabestationen, welche optimalerweise direkt an den Anfallstellen, wie Küchenbereichen, Abräum- oder Abwaschbecken, Rüstraum usw., platziert werden.



Durch die direkte Eingabe von Bioabfall (Küchen-Speisereste, Rüstabfälle, Kaffeesatz, Fischreste, Frittierfette, Lebensmittelreste), in die smellwell **BioTec** Eingabestation, erhalten sie ein effizientes und hygienisches Sammelsystem.

Die zentrifugierte und homogenisierte Biomasse, gelangt durch ein geschlossenes Schlauch- oder Leitungssystem direkt in den Lagertank. Dieser Tank kann sowohl den örtlichen Gegebenheiten, sowie den Biomassemengen individuell angepasst werden.

Die homogene Biomasse wird in der Biogasanlage in Energie (Strom, Wärme, Treibstoff) umgewandelt.

Die überragenden Vorteile dieses Systems liegen auf der Hand:

- Geschlossenes, hygienisches Sammelsystem
- Keine Entstehung von Geruchsbelästigung
- Kein Schimmel- oder Insektenbefall
- Wegfall von Abfall-Kühlzellen
- Wegfall von einzelnen Sammelbehältern
- Wegfall von internen Handling- und Transportwegen
- Verhindert den Schwund von Essensbesteck
- Reduziert Arbeitsaufwand und Personalkosten
- Reduzierung der Entsorgungskosten durch Abholung mit dem Tankwagen
- Automatische Abholung bei Vollmeldung des Tanks
- Schnelle Amortisation der Anlage
- Erfüllung der HACCP Hygiene Richtlinien
- Wandlung der Bioabfälle in wertvolle Biomasse für die Biogasanlage
- Reduzierung der Transportwege bis zu 80%
- Beitrag zur Reduzierung des CO₂ Ausstosses
- Reduzierte Lärmbelästigung durch die Optimierung der Abholintervalle



Industrieanlage



BioTec

Das saubere Entsorgungssystem

Tanksysteme 2500, 3000 od. 5000 Liter

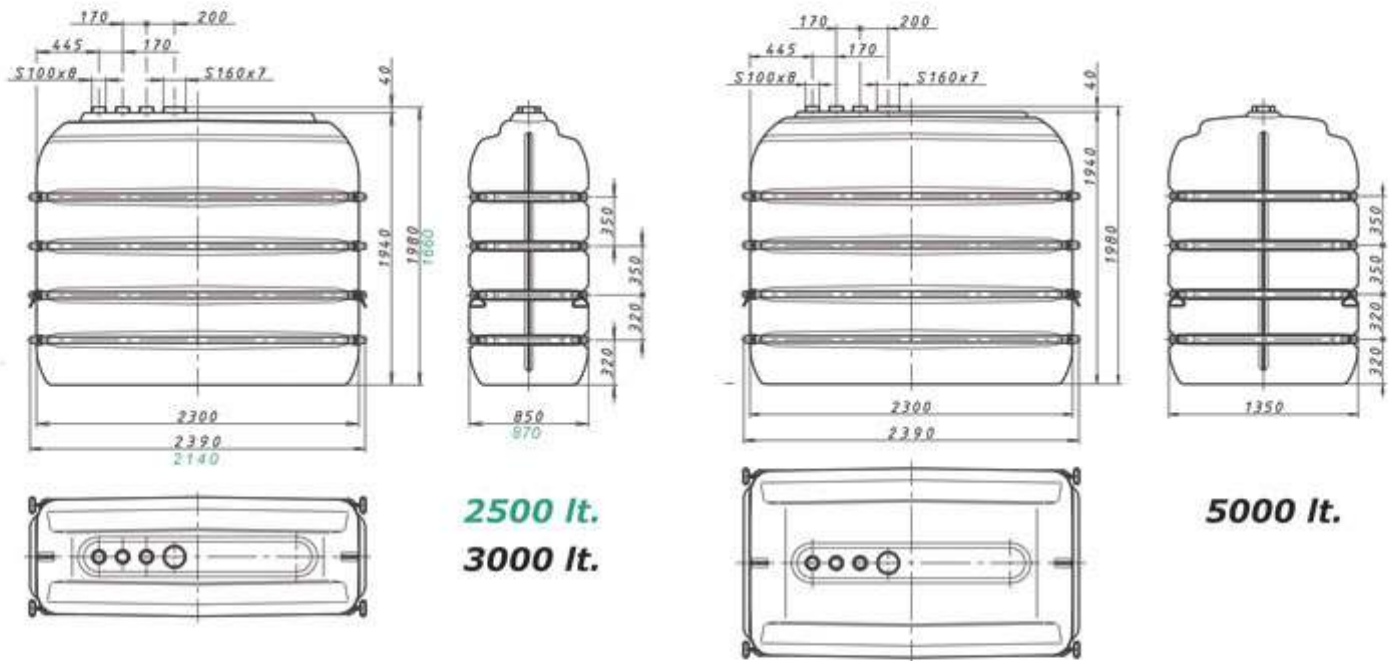

beliebig erweiterbar und variabel kombinierbar



Kugeltank für Erdeinbau
(4000 lt. bis 14000 lt.)

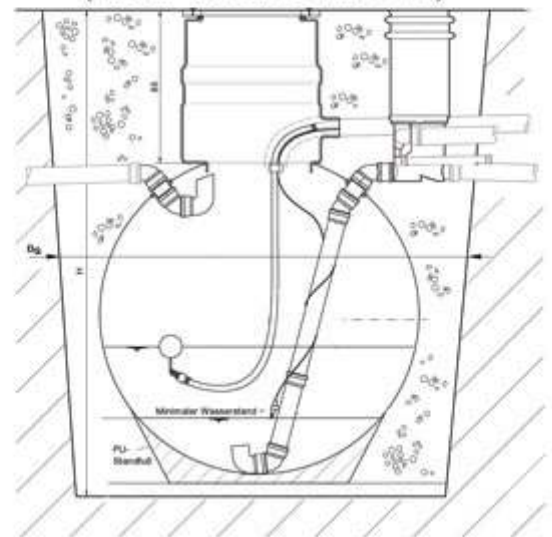

smellwell®
natürlich - hygienisch - erfrischend

Smellwell Vertriebs GmbH
Industriestrasse 3, A-6812 Meiningen
Tel.: 0043 5522 3270470
Fax 0043 5522 3270477
www.smellwell.cc
office@smellwell.cc